

Tecnologia em Embalar

Evolution Speed 300



A **MFP-EVOLUTION** é uma máquina embaladeira Flow Pack, indicada para todos os tipos de embalagens (individuais e coletivas para produtos sólidos), no ramo alimentício; farmacêutico; higiênico; químico, dentre outros. Para hambúrguer unitário ou duplo.

Solda longitudinal contínua e transversal rotativa, aquecidas por resistências e controladas por pirômetros digitais, com tecnologia PID.

Balança com desbobinador automático, com sistema de freio que controla a tensão do filme eletrônico.

Conjunto pneumático de selagem longitudinal automático.



Principais características

- Máquina eletrônica com componentes comerciais disponíveis.
- Painel de toque colorido com estrutura de ícones.
- Máquina controlada eletronicamente.
- Detecção de deslocamento.
- Consistindo de motor AC controlado por um inversor de frequência para alimentação do produto, rolos de vedação e mandíbulas de vedação rotativas.
- Contador de produção real e lote.

Versão do equipamento

EQUIPAMENTO TOTALMENTE EM AÇO INOX 304 E DETALHES EM ALUMÍNIO.



Especificações técnicas



Velocidade: até 300 produtos/min.

Velocidade de produção: dependendo das especificações do produto, filme e máquina.

Peso da máquina: 720kg

Peso máximo do rolo de filme: 40kg

Energia Necessária: De 220 ou 380V, 50/60hz, trifásico.

Ar Comprimido: 6 bar, 1l/min.

Dimensões do equipamento

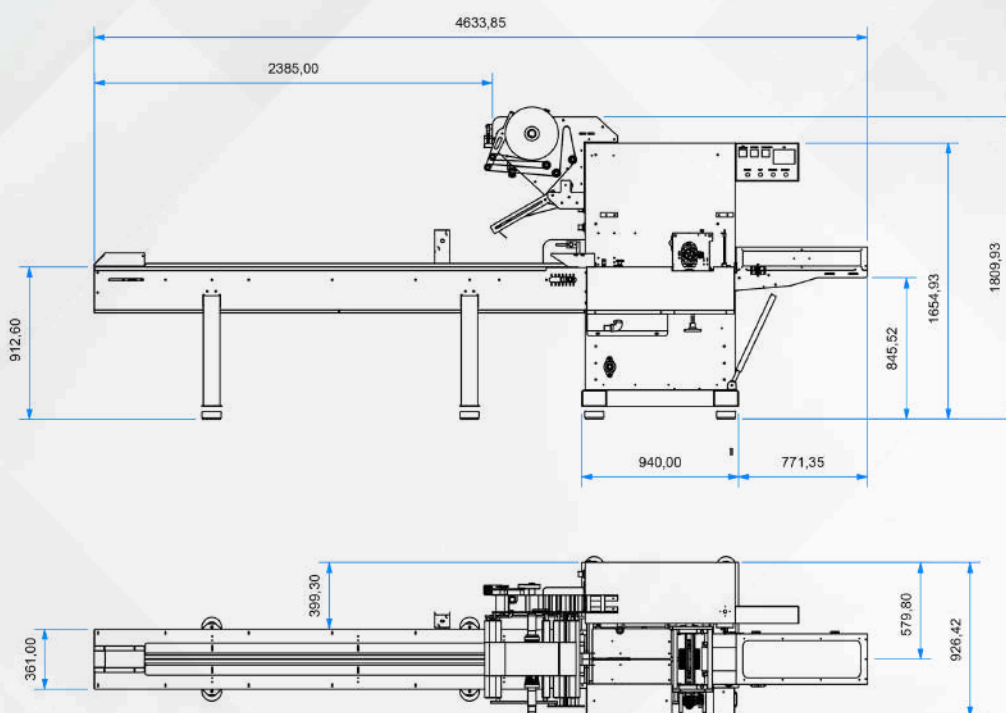

Opcionais

- Faca Serrilhada.
- Datador.
- Prolongamento da esteira de alimentação do produto.
- Prolongamento da esteira de saída do produto.
- Bomba de vácuo para retirar o ar da embalagem.
- Mordente duplo para aumento da produção.
- Direcionador Flap para o produto.
- Conjunto Pneumático de Expulsão de produto não conforme.
- Magazine para alimentação (alimentador).
- Servo motor para os três eixos.